

ЕНЕРГО  ПОСТАЧ

КАТАЛОГ ПРОДУКЦИИ

**ОЦИНКОВАННЫЕ
ФЛАГОВЫЕ МАЧТЫ**

Украина, г.Харьков, ул. Клочковская, 99А

Тел./Факс +38(057) 705-55-64,

E-mail: office@energopostach.com.ua

МАЧТЫ ФЛАГОВЫЕ (сталь/алюминий) высотой 5 – 12 метров

Технические параметры (сталь/алюминий)

H	H ₁	D _E	m	X x Y	M _F	a x a x h
м	м	мм	кг	м ²	кНм	м
5,0	1	145	27/12	1,0 x 2,0	5/3,4	0,3x0,3x1,0
6,0	2		31/13	1,3 x 2,5		
7,0	3		35/14	1,5 x 2,0		
8,0	4		39/15	2,5 x 1,5		

Величину X x Y приведено для нагрузок в I и II зоне. Эти параметры не являются ограничением для проектировщика.

H₁ – цилиндрический участок Ø 48 мм.

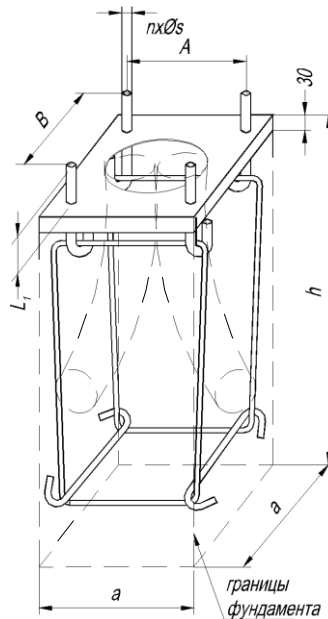
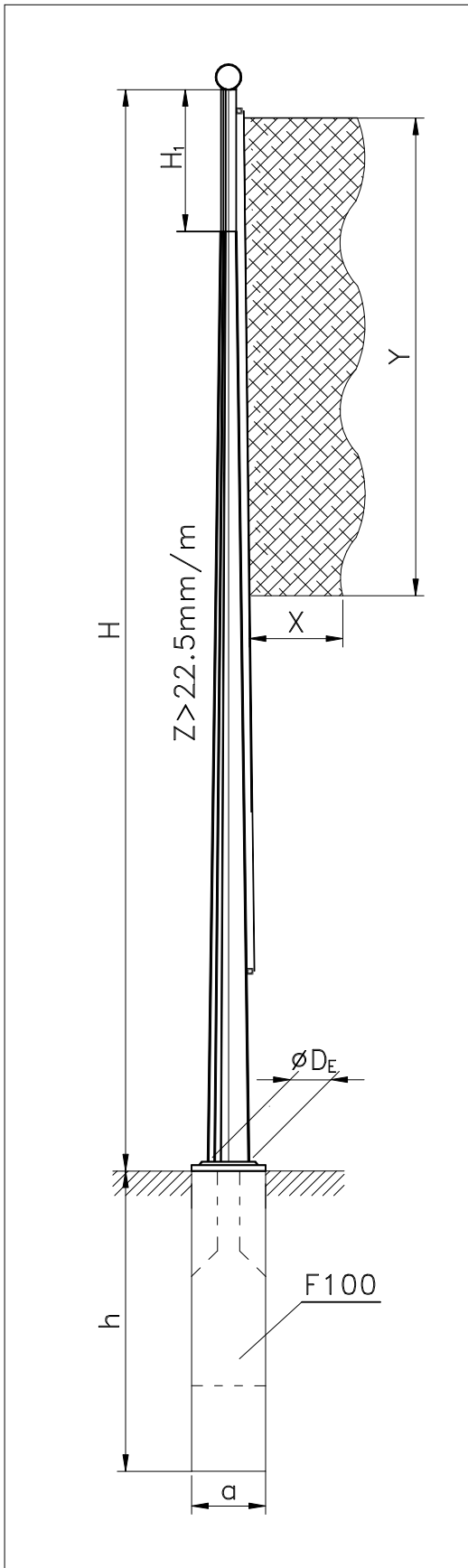

Описываемые венцы могут быть использованы вместо сборных фундаментов с учетом предельно допустимого момента M_g /см. таблица ниже/. Не допускается замена венцов имеющих одинаковое расстояние между монтажными болтами, например, нельзя использовать венец, запроектированный для фундамента F 75 вместо фундамента F100.

Главное преимущество венцов, по сравнению с фундаментами – это, прежде всего пониженные транспортные затраты.

Перед заливанием венца бетоном необходимо подготовить кабельный канал, как показано на чертеже рядом.

Тип	h	a	A x B	L ₁	n x Øs	m*	M _g **
	м	м	мм	мм		кг	кНм
F 75	0,75	0,3	190 x 190	60 ⁺²	4 x M20	6,7	2,9
F 100	1,0	0,3	190 x 190	60 ⁺²	4 x M 20	7,3	6,9
F 150	1,5	0,3	220 x 220	70 ⁺⁵	4 x M 24	10,3	23,3
F 160	1,55	0,4	250 x 250	80 ⁺⁵	4 x M 24	11,8	34,3

* - вес венца в комплекте

** - статический момент после заливки бетоном класса В15.

